

# KASUTUSJUHEND

Antud **kasutusjuhend** on välja töötatud pakkumaks tõstukijuhile informatsiooni tõstuki õige kasutamise kohta. Juhend on mõeldud pidevaks kasutamiseks ning peab olema tõstukijuhile kogu aeg kättesaadav.

Professionaalse tõstukijuhina peate tõstukit õigesti kasutama, et vältida vigastuste põhjustamist nii endale kui ka teistele. Masina õige kasutamine aitab vähendada vigastus- ja surmajuhtumeid, mida tööõnnetused igal aastal põhjustavad.

Juhendis kirjeldatakse ka õigeid töövõtteid, mis aitavad kaasa teie efektiivsuse ja produktiivsuse kasvule ning muudavad teid seeläbi hinnatumaks töötajaks.

## OHUTUS ON TEIE ENDI KÄTES

Tõstukiga töötate turvaliselt vaid siis, kui järgite järgmisel leheküljel toodud HOIATUSI ja antud **kasutusjuhendis** kirjeldatud töövõtteid.

Enne uue tõstuki kasutuselevõtmist peab selle üle kontrollima volitatud müüja esindaja.



## HOIATUS

**Antud juhiste mittetäitmine võib põhjustada TÕSISEID KEHAVIGASTUSI või SURMA!**

**TÕSTUKIT KASUTAGU VAID VOLITATUD JA KOOLITATUD TÕSTUKIJUHT!**

### TUNDKE MASINA VARUSTUST:

- TEADKE töö-, kontrollimis- ja hooldusjuhiseid ning antud juhendis toodud hoiatusi.
- ÄRGE kasutage ega remontige tõstukit, kui te ei oma vastavat koolitust ega volitusi.
- KONTROLLIGE tõstukit enne kasutamist. Ärge alustage tööd, kui tõstuk vajab remonti. Märgistage masin ja eemaldage süütevõti. Tõstuk tuleb enne kasutamist remontida.
- KASUTAGE lisaseadmeid vaid ettenähtud otstarbel.
- VEENDUGE, et tõstuk on varustatud turvakaare ja koormale vastava koormatoega.

### VAADAKE, KUHU SÕIDATE:

- KUI TE EI NÄE, ÄRGE SÕITKE!
- LIIKUGE tagurpidi, kui koorem takistab nähtavust ettepoole.
- VEENDUGE enne pööramist, et pöörderaadiuse ala on vaba.
- ANDKE SIGNAALI ristmikel või piiratud nähtavusega paikades.
- JÄLGIGE liikumisruumi, eriti ülal masina kohal.

### **TUNDKE OMA KOORMAID:**

- Töötage ainult stabiilsete koormatega kindlaksmääratud kaalu- ja koormuskeskme piires. Vaadake antud tõstuki tõstevõime graafikut.
- ÄRGE töötage lahtiste koormatega, mis on koormatoest kõrgemad.
- PAIGUTAGE tõstekahvlid teineteisest nii kaugele, kui koorem võimaldab ja asetage koorem kahvlite keskele. Toetage koorem koormatoele.

### **OLGE ARUKAD:**

- ÄRGE transportige inimesi mistahes tõstuki osas.
- PIDAGE KINNI liikluseeskirjadest. Andke teed jalakäijatele.
- OMAGE kogu aeg täielikku kontrolli masina üle.
- ÄRGE LUBAGE kellelgi minna tõstemehhanismi ega koorma alla ega lähedale.
- TÖÖTAGE tõstukiga vaid juhiistmelt.
- HOIDKE käed, jalad ja pea turvakaarest seespool.
- ÄRGE liikuge tõstukiga, kui keegi on tõstuki ja liikumatu objekti vahel.
- ÄRGE kasutage tõstukit inimeste tõstmiseks, välja arvatud juhul, kui puudub muu väljapääs. Sel juhul kasutage tugevalt kinnitatud spetsiaalset tööplatvormi. Järgige juhendi instruktsioone.
- PARKIMISEL lülitage süüde välja, viige käik neutraalasendisse, tõmmake peale käsipidur ja laske kahvlid vastu maad. Kalletel seismisel blokeerige rattad.

### **TUNDKE OMA TÖÖKOHTA:**

- ÄRGE sisenege haagisesse ega vagunisse, mille rattad ei ole blokeeritud.
- VEENDUGE põranda tugevuses.
- TÄITKE kütusepaaki või laadige akut vaid selleks ettenähtud kohas.
- LÜLITAGE VÄLJA mootor, kui tangite tõstukit.
- VÄLTIGE sädemeid ja lahtist tuld. Tagage ventilatsioon.
- ÄRGE käivitage tõstukit, kui kütus lekib.
- HOIDKE ventilatsiooniavad aku laadimise ajal lahti.
- LÜLITAGE aku hoolduse ajaks välja.
- KONTROLLIGE laadimisplatvormi laiust, tugevust ja vastupidavust.

### **KAITSKE ISEENNAST:**

- VÄLTIGE konarusi, auke, kinnitamata materjale ja libedaid kohti.
- VÄLTIGE järske liigutusi. Töötage kõikide juhthoobadega sujuvalt.
- ÄRGE pöörake kaldel ega sõitke sellest nurgeti üle. Liikuge aeglaselt.
- LIIKUGE kalletel ülesmäge koorem ees või koormata allamäge sõites mast ees.
- KALLUTAGE masti aeglaselt ja sujuvalt. TÕSTKE või LANGETAGE masti vertikaalselt või pisut tahapoole kallutatuna. Ülestõstetud koormate virna asetamisel kasutage minimaalset kallet.
- LIIKUGE koormaga võimalikult aeglaselt seda tahapoole kallutades.
- AEGLUSTAGE KIIRUST enne pööret - eriti koormata liikudes. Antud juhustest mittekinnipidamine võib põhjustada tõstuki ümberpaiskumise!
- ÄRGE HÜPAKE maha, kui tõstuk ümber paiskub! HAARAKE tugevalt roolist. LEIDKE jalgadele toetuspunkt. TOETUGE ETTEPOOLE ja EEMALE löögikohast.

## **OHUTUS- JA INFORMATSIOONIMÄRGISTUSED**

Ohutus- ja informatsioonimärgistusi tõstukil tuleb lugeda ja neist peab aru saama. Kui mõni neist märgistussiltidest puudub või on kahjustatud, paigaldage uus silt.

**NB!** Antud juhendis tähistavad järgmised sümbolid ja sõnad ohutusinformatsiooni:



### **HOIATUS**

**Tähistab olukorda, mis võib põhjustada kehavigastuse!**



### **ETTEVAATUST**

**Tähistab olukorda, mis võib põhjustada kahju omandile!**

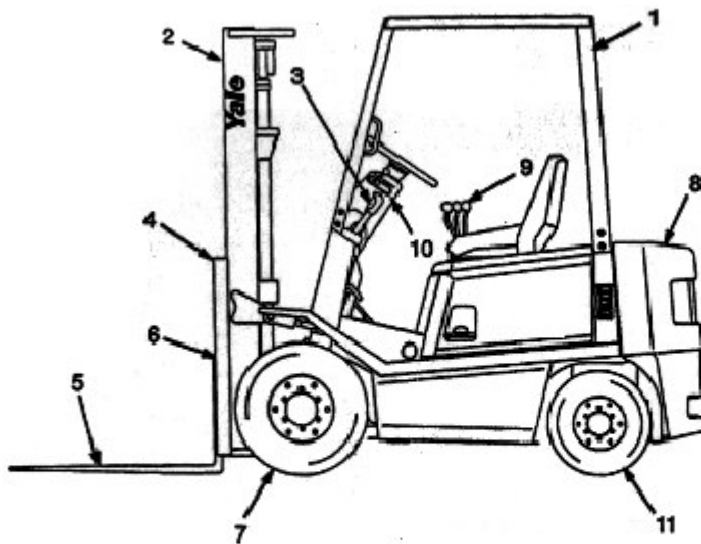

**Joonis 3. Tõstuki peamised osad**

1. TURVAKAAR
2. MAST
3. KÄSIPIDURI HOOB
4. KOORMATUGI
5. TÕSTEKAVLID
6. TÕSTEKELK
7. VEORATTAD
8. VASTUKAAL
9. HÜDRAULIKA JUHTKANGID
10. ROOLISAMMAS KÄIGUKANGIGA
11. JUHTRATTAD

# TÖÖVÕTTED

## ÜLDIST

### Tundke oma tõstukit

Tõstuk on ehitatud materjalide tõstmiseks ja transportimiseks. Tavalisel tõstukil on tõstemehhanism ja selle ees paiknevad kahvlid koorma tõstmiseks. Tõstemehhanism tõstab koormat nii, et seda saab transportida ning virnastada.

Selleks et aru saada tõstuki koorma pealevõtmise meetoditest, peate kõigepealt tutvuma mõningate faktidega tõstuki kohta.



Tõstuki töö põhimõtteks on kahe raskuse tasakaalustamine telje otstes.

Sedasama põhimõtet kasutatakse ka kiikumisel. Et põhimõtte tõstuki puhul toimiks, tuleb kahvlitel paiknev koorem tasakaalustada tõstuki kaaluga. Oma osa mängib siin ka nii tõstuki kui koorma raskuskeskme asukoht.

Mainitud printsii on aluseks koorma pealevõtmisel. Tõstuki koormaga töötamise võimest tuleb juttu nii seoses raskuskeskmega kui ka esi- ja küljestabiilsusega.

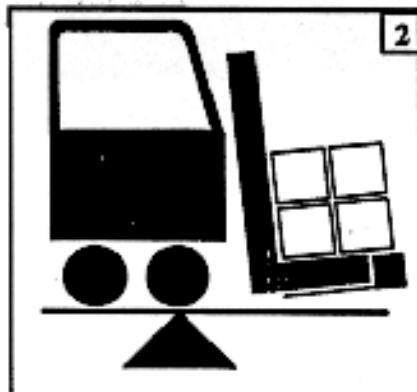

## Stabiilsus ja raskuskese

Iga objekti raskuskeskmeks (RK) on üks punkt, milles objekt on igas suunas tasakaalus.

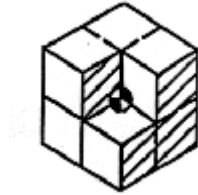

Igal objektil on RK. Kui tõstuk võtab koorma peale, on tõstukil ja koormal uus ühine RK. Tõstuki stabiilsuse määrab selle RK asukoht, või ühine RK koormaga tõstuki puhul. Tõstukil on liikuvad osad, mille tõttu tõstuki RK muutub. RK liigub edasi ja tagasi vastavalt sellele, kas mast on kallutatud ette või taha. RK liigub üles ja alla kui mast liigub üles ja alla.

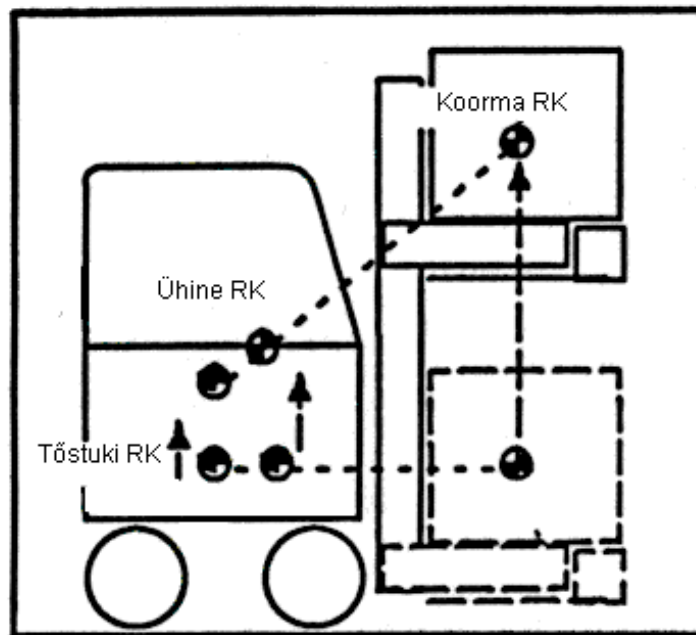
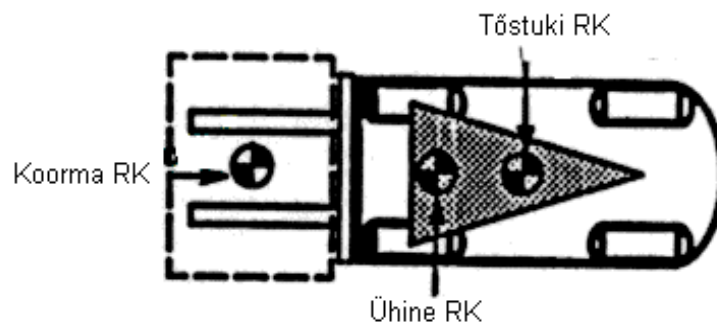

Koormaga tõstuki raskuskeset ja seega ka stabiilsust mõjutavad mitmed tegurid, nagu koorma suurus, kaal, kuju ja asend; kõrgus, milleni koorem on tõstetud; ette- ja tahakallutuse määr; rehvirõhk (kui tõstukil on pneumaatilised rehvid); ning tõstuki liikumisel moodustuvad dünaamilised jõud. Neid dünaamilisi jõude põhjustavad näiteks kiirendus, pidurdus, pööramine ja töötamine ebahorizontaalsetel pindadel või kaldel. Neid tegureid tuleb arvesse võtta ka koormata tõstukiga sõitmisel, **kuna koormata tõstuk paiskub kergemini ümber** kui allalastud koormaga liikuv tõstuk.

Et tõstuk oleks stabiilne (ei paiskuks ümber küljele ega ettesuunas) peab RK jääma tõstuki sellesse piirkonda, mida tähistab veorataste ja juhttelje keskpunkti vahele joonistatud kolmnurk.

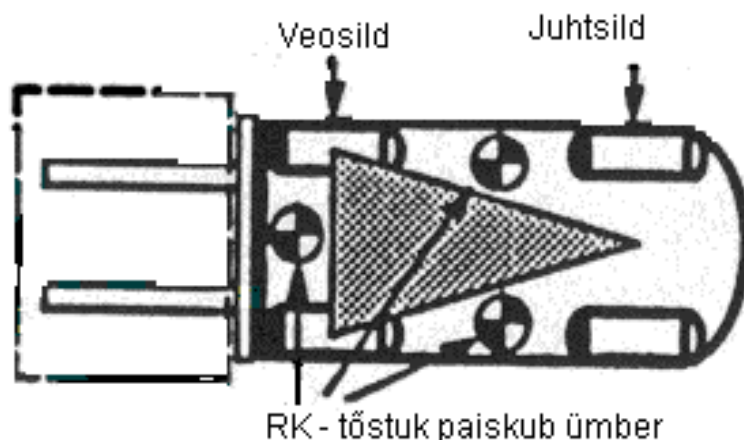

Kui RK liigub esiteljest ettepoole, paiskub tõstuk ümber suunaga ettepoole. Kui RK liigub väljapoole joont, mis on tähistatud veorataste ja juhttelje keskpunkti vahele joonistatud joontega, paiskub tõstuk küljele.

#### **Tõstevõime (Kaal ja raskuskese)**

Tõstuki tõstevõime on ära toodud tõstevõime sildil. Tõstevõime on antud kaalu- ja koormuskeskmena. Kaal on antud kilogrammides. Koormuskese on antud millimeetrites. Tõstevõime on maksimaalne koorem, millega tõstuk suudab töötada. See koorem peab kaaluma vähem kui tõstevõime sildil toodud maksimaalne kaal koormuskeskmele.

Koorma koormuskese on määratletud koorma raskuskeskme asukohaga. Koormuskese mõõdetakse kahvlite esiküljest või lisaseadme koormapoolsest küljest koorma raskuskeskme suunas. Oletuseks on võetud, et raskuskeskme asukoht vertikaalsuunas ei ole suurem kui määratletud horisontaalne mõõde.

Tõstukijuht peab kindlaks tegema, et koorma kaal ei oleks suurem kui tõstevõime sildil näidatud tõstevõime. Tõstukijuht **ei tohi** töötada koormaga, mis on suurem kui tõstevõime sildil lubatud tõstevõime.

# KONTROLL ENNE TÖÖ ALUSTAMIST

## Kontrolli seisva mootoriga

Kontrollige tõstukit enne kasutamist ja iga kaheksa tunni järel või iga päev nagu kirjeldatud antud juhendi HOOLDUSE osas.

Enne tõstuki kasutamist kontrollige:

- Kütusetase (kui tõstukil on diiselmootor, laske kütusefiltrist vesi välja).
- Aku elektrolüüdi tase (välja arvatud juhul, kui aku on hooldevaba).
- Õlitase mootoris ja hüdraulika süsteemis.
- Jahutusvedeliku tase jahutussüsteemis ja kiilrihmade seisukord.
- Radiaatori olukord. Vajadusel puhastada.
- Kahvlite, kelgu, kettide, masti, lisaseadme ja turvakaare seisukord.
- Mootori, käigukasti, hüdraulika- ja toitesüsteemi lekked.
- Rataste ja rehvide olukord.
- Veenduge, et iste on õigesti kinnitatud ja mootorikate kindlalt lukustatud.



## HOIATUS

Teatage kahjustusest või veast koheselt. Ärge töötage vigastatud tõstukiga. Tõstuk funktsioneerib korralikult vaid siis, kui on töökorras. Kui tõstuk vajab remonti, kinnitage juhi töökohale silt “MITTE KASUTADA” ja eemaldage süütevõti.

## Käivitusvõtted

Ärge käivitage tõstukit ega juhtige seda (kaasa arvatud kõik tõstuki funktsioonid ja lisaseadmed) mujalt kui selleks ettenähtud juhi töökohalt.

## Gaasimootor

1. Kui tõstuk kasutab kütusena gaasi, avage gaasiballooni ventiil.



## HOIATUS

Mootorigaas on äärmiselt kergesti süttiv. Gaasi lõhn võib tähendada leket toitesüsteemis. ÄRGE käivitage mootorit enne kui gaasileke on kõrvaldatud.

2. Veenduge, et käsipidur on rakendatud või vajutage piduripedaali.
3. Viige käigukang VABAKÄIGU (N) asendisse.
4. Keerake võti starteri lülitamiseks KÄIVITUSE (START) asendisse.



## ETTEVAATUST

Ärge laske starteril töötada enam kui 30 sekundit korraga. Kui mootor ei käivitu, keerake võti VÄLJALÜLIMISE asendisse (OFF). Oodake 60 sekundit enne starteri teistkordset kasutamist.

5. Kui mootor ei käivitu peale nelja katset, pöörduge abi saamiseks volitatud teeninduspersonalile poole.
6. Kui mootor töötab, kontrollige mõõteriistu ja indikaatoritulesid, et teha kindlaks kas mootor töötab õigesti. Antud juhendi osast “Juhtimisseadmed ja näidikud” leiate õige töötamise kirjelduse.

## **Diiselmootor**

1. Veenduge, et käsipidur on rakendatud või vajutage piduripedaali.
2. Viige käigukang **VABAKÄIGU (N)** asendisse.
3. Pöörake võti **SISSELÜLIMISE (ON)** asendisse, seejärel asendisse **START** starteri kasutamiseks. Diiselseadmete eelsoojendusküünalde tuli põleb umbes kolm sekundit, kui võti on **SISSELÜLIMISE (ON)** asendis, mootor kävitada peale tule kustumist.
4. Kui mootor ei käivitu peale nelja katset, pöörduge volitatud teeninduspersonali poole.
5. Kui mootor töötab, kontrollige mõõteriistu ja indikaatoritulesid, et veenduda mootori õiges töötamises. Õige töötamise kirjelduse leiata osast "Juhtimisseadmed ja näidikud".

## **Kontroll töötava mootoriga**

Ärge käivitage tõstukit ega töötage tõstuki või selle lisaseadmetega mujalt kui selleks ettenähtud juhi kohalt.

Liikuge tõstukiga vaid niipalju et saate kontrollida õiget töötamist. Tõstuki juht peab olema teadlik sellest, et tõstuk võib ümber paiskuda. Masina ümber paiskumisel on oht, et tõstuki juht või keegi teine saab surma või vigastada jäädes tõstukisse kinni või saades sellelt löögi. Kehavigastuste tekkimise ohtu saab vähendada, kui tõstuki juht jääb tõstukisse. Kui tõstuk ümber paiskub, ärge hüpake välja.

Enne süütevõtme keeramist **SISSELÜLIMISE (ON)** asendisse ja gaasipedaali vajutamist või töötamise kontrolli teostamisel veenduge kõigepealt, et tõstuki ümber on vaba ruum. Olge kontrollimisel ettevaatlik. Kui tõstuk seisab kontrolli ajal paigal, rakendage käsipidur. Viige käigukang **VABAKÄIGU** asendisse. Jätkake ettevaatlikult.

Kontrollige järgmiste funktsioonide toimimist, nagu kirjeldatud **HOOLDUSE** osas.

- Kontrollige signaali, mõõteriistade ja indikaatoritulede funktsioneerimist.
- Kontrollige käigukasti õlitaset kui õli on töötemperatuuril, käigukast **vabakäigul**, käsipidur rakendatud ja mootor töötab tühikäigul.
- Proovige **TÕSTE**, **KALLUTUSE** ja abifunktsioonide kasutamist nende õige funktsioneerimise kontrollimiseks.
- Kontrollige käigukasti, käigukangi ja gaasipedaali funktsioneerimist.
- Kontrollige sõidu- ja käsipiduri funktsioneerimist.
- Kontrollige roolisüsteemi funktsioneerimist.

## **TÖÖVÕTTED**



### **HOIATUS**

**On mitmeid töövõtteid, mis võivad põhjustada tõstuki ümberpaiskumise, kui neid ei sooritata ettevaatlikult. Kui te ei ole veel lugenud HOIATUSE lehekülgi antud juhendis eespool, tehke seda PRAEGU. Lugesdes järgnevat informatsiooni tõstukiga õige töötamise kohta, pidage meeles HOIATUSI.**

### **Põhilised töövõtted**

Paljud inimesed teevad vea, kui mõtlevad, et tõstuki kasutamine on sama lihtne nagu autoga sõitmine. See ei ole tõsi. Tõsi on see, et mõningad tõstuki töövõtted on niisama lihtsad ja ilmsed, kui pereautoga sõitmine (näiteks see, et vaatate, kuhu sõidate; alustate ja lõpetate sõidu sujuvalt, jne.), kuid tõstuk on spetsiaalmasin, mis on ehitatud auto omast väga erinevaks otstarbeks. Kitsaste tingimuste, milles tõstuk töötab ja muude tööomaduste tõttu (nagu tagaratastega juhtimine ja pöörderaadius) peab iga tulevane tõstuki juht läbima lisakoolituse, isegi kui ta omab eelnevalt autojuhulube.

Järgnevalt on ära toodud tõstukiga töötamisel kasutatavad põhivõtted.

## **1. MASINAT TOHIB KASUTADA AINULT VOLITATUD JA KOOLITATUD TÖSTUKIJUHT.**

See tähendab, et tõstukijuht peab omama vastavat koolitust tõstukiga sõitmiseks ning et tõstukijuht peab täielikult mõistma tõstukiga töötamise meetodeid. See tähendab ka, et kvalifitseeritud isik, kes omab kogemusi töös tõstukiga, peab tõstukijuhti mitme juhtimise ja koormaga töötamise operatsiooni vältel juhendama, enne kui tõstukijuht asub üksi tõstukit kasutama. Põhikoolitus koormaga töötamise ja sõiduvõtete alal on vältimatu uue tõstukijuhi ettevalmistamisel tööks ja ettearvamatuteks olukordadeks.

## **2. Töötage tõstukiga vaid lubatud tööpiirkonnas.**

Teatud piirkondades leidub ohtlikke süttivaid gaase, vedelikke, tolmu, kiude või muid materjale. Sellistes piirkondades kasutatavad tõstukid peavad omama spetsiaalset tuleohutuse kategooriat.

Need alad peavad olema märgistatud, et näidata antud piirkonnas töötamiseks vajalikku tõstuki klassifikatsiooni. Muudatuste tõttu erivarustuses või viletsa hoolduse tõttu võib tõstuk selle erikategooria kaotada.

## **3. INIMESI MITTE SÕIDUTADA.**

Tõstuk on ehitatud vaid ühe inimese jaoks - ja selleks on tõstukijuht. On ohtlik sõidutada kedagi kahvlitel või muus tõstuki osas.



### **HOIATUS**

Tõstuk on loodud ja ettenähtud materjalidega töötamiseks. Tõstuk ei ole mõeldud inimeste tõstmiseks. Ärge kasutage tõstukit inimeste tõstmiseks välja arvatud juhul, kui on kindlaks tehtud, et vajaliku töö sooritamiseks puudub muu väljapääs (nagu tellingud, tööplatvormid, platvormtõstukid jne.).

Kui tõstukit kasutatakse inimese tõstmiseks, peab kahvlite külge olema kinnitatud ohutusplatvorm. Platvormil peab olema kindel põrand, käsipuu, jalalaud ja vähemalt 2 meetri kõrgune võrk või kaitse platvormil oleva inimese ja tõstemehhanismi vahel.



Enne inimese lubamist platvormile tõstke ja langetage masti aeglaselt, et veenduda selle õiges funktsioneerimises. Rakendage käsipidur. Ärge sõitke, kui inimesed on platvormil. Tõstukijuht peab jääma juhtimisseadmete juurde. Jälgige takistusi pea kohal.

4. Ärge sõitke tõstukiga lifti kui teil puudub selleks luba. Veenduge, et lift suudab tõsta tõstukit ja selle koormat. Lähenege liftile aeglaselt. Kui lift on korralikult tasapinnas, peab tõstuki paigutama keskele, et lift oleks tasakaalustatud.



Kui tõstuk paikneb liftis õiges asendis, rakendage käsipidurid ja lülitage süüde välja. Kõik teised töötajad peavad liftist enne tõstuki sisenemist või väljumist lahkuma.

5. Sõitke ettevaatlikult, järgige liikluseeskirju ja omage kogu aeg täielikku kontrolli tõstuki üle. Tundke kõiki antud juhendis kirjeldatud sõidu- ja koormaga töötamise meetodeid.

### **Sõitmine ja suunamuutused**

Viige käigukang ette **EDASI** liikumiseks ja tagasi **TAGASISUUNAS** liikumiseks.

Tõstukiga sõitmise alustamiseks vabastage käsipidur, vajutage piduripedaali ja valige liikumissuund käigukangi abil. Seejärel vajutage alla gaasipedaal vabastades samal ajal pikkamisi piduripedaali.

Tõstukijuht saab käiguvahetuse abil valida madala liikumiskiirusega vastassuunas liikumise (aeglasem kui kõndimiskiirus), kuid mast ei tohi olla tõstetud asendis. Kui tõstuk sõidab kiiresti, aeglustage kiirus enne suunamuutmist kõndimiskiiruseni.



## **ETTEVAATUST**

**Kui suunda muudetakse siis, kui tõstuk liigub liiga kiiresti, võib see kahjustada käigukasti.**

### **Aeglane sõit**

Aeglane sõit on tõstuki liikumine, mis võimaldab aeglast liikumiskiirust hoides saada suurt tõstmiskiirust. Piduripedaali kasutatakse tõstuki aeglase sõidu juhtimiseks käiguvahetusega. Kui piduripedaal on osaliselt alla vajutatud, on sidur osaliselt vaba ja tõstuki liikumine aeglane. Kui piduripedaal on täiesti alla vajutatud, on käigukast välja lülitatud ja pidurid rakendatud. Kasutage gaasipedaali mootori suurte pöörete säilitamiseks aeglasel sõidul.



## **HOIATUS**

**Aeglane sõit nõuab piduripedaali ja gaasipedaali koordineeritud liikumist. Uued tõstukijuhid peavad seda sõiduvõtet harjutama, enne kui alustavad tööd koormatega.**

## Pööramine

Enamus tõstukijuhte mõistab ettevaatlikkuse vajalikkust koormatega töötamisel. Kuid mõned tõstukijuhid ei mõista, et ümberpaiskumine võib toimuda tühja tõstukiga, kuna toimivad sarnased dünaamilised jõud. Tõstuk paiskub tühjana kergemini külili kui allalastud koormaga. Tahapoole kalle, tasakaalust väljas koormad ja ebahühtlane maapind halvendavad neid tingimusi veelgi.

### HOIATUS

**LIKUGE PÖÖRETEL AEGLASELT. Tõstukid võivad ümber paiskuda isegi väga aeglasel liikumisel. Kiiruse ja pöörde teravuse koosmõju võib olla ümberpaiskumise põhjuseks. Koormaga või koormata tõstuki stabiilsus on väiksem, kui kahvlid on üles tõstetud.**

### HOIATUS

**TÕSTUKI ÜMBERPAISKUMISEL ÄRGE HÜPAKE VÄLJA! HAARAKE TUGEVALT ROOLIST, LEIDKE JALGADELE TOETUSPUNKT JA TOETUGE ETTEPOOLE NING EEMALE LÖÖGIPUNKTIST.**

Kuna tõstukid on kavandatud töötama suhteliselt väikeses ruumis, suudavad need pöörata järsemalt kui teised sõidukid.

Tõstukite pööramine toimub tagarataste abil; pöörde ajal võib tõstuki tagaosa väga kiiresti küljele liikuda. Tõstukijuht peab jälgima, et pöördeks on piisavalt ruumi.

### HOIATUS

Piisava ruumi puudumine pöördel võib põhjustada kehavigastusi või surma.

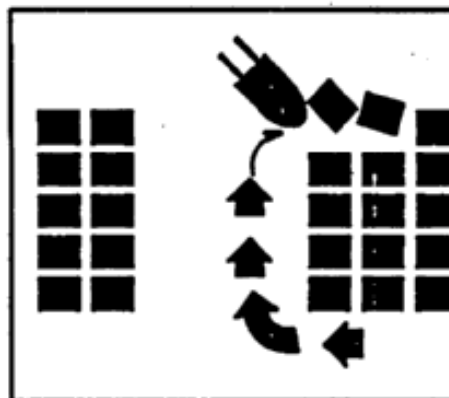
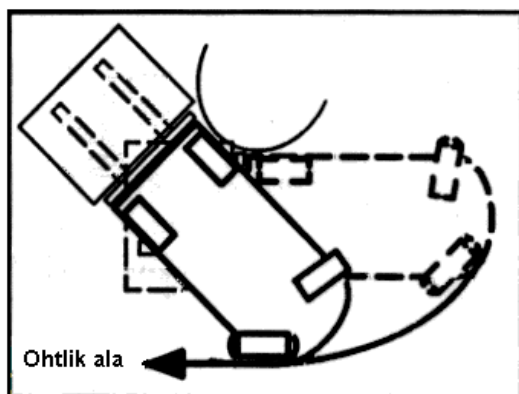

Ärge teostage pöördeid kaldel. Ümberpaiskumisohu vähendamiseks ei tohi tõstukiga risti üle kalde sõita.

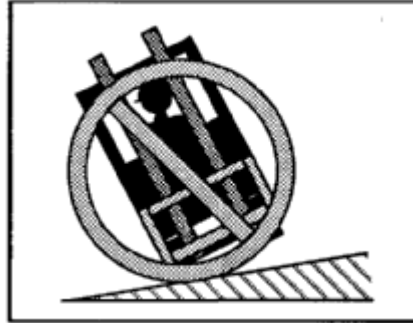

Kui võimalik, hoidke mõlemad käed roolil. Enamuse peale- või mahalaadimisprotseduuride ajal keerab tõstukijuht rooli vasaku käega. Paremat kätt kasutatakse tõste, kallutuse ja lisaseadmete juhtimiseks.

Tõstuki pööramisel laiast vahekäigust kitsamasse alustage pööret vastasolevale materjalivirnale nii lähedalt, kui pöörderaadius seda võimaldab. See võimaldab tõstukil siseneda kitsasse käiku sõites otse edasi.

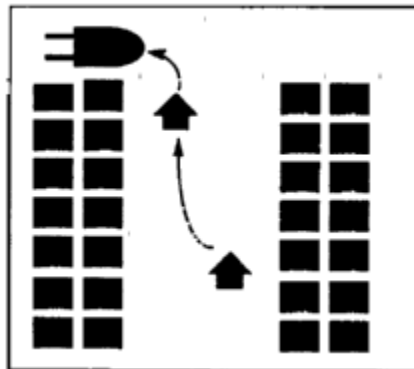

Tõstuki pööramisel liikumise ajal vastassuunda veenduge, et oleks piisavalt ruumi koorma ja kahvlite jaoks.

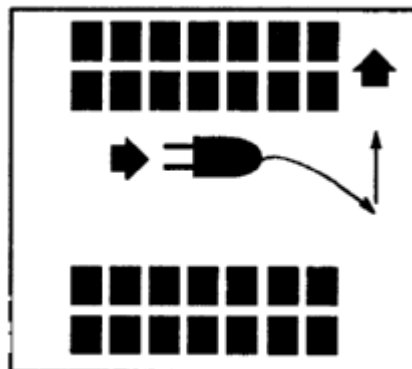

## Koormaga töötamine

1. Töötage ainult koormatega, mis jäävad tõstevõime sildil toodud tõstevõime piiridesse. See arv tähistab maksimaalse tõstetava koorma kaalu.

Sellegipoolest võivad sellised tegurid nagu nõrgad põrandad, ebahühtlane maapind, spetsiaalsed lisaseadmed või kõrge raskuskeskmega koormad tähendada seda, et turvaline töökoorem on lubatust väiksem. Taoliste tingimuste puhul peab tõstukijuht vähendama koormat nii, et tõstuk säilitaks stabiilsuse.

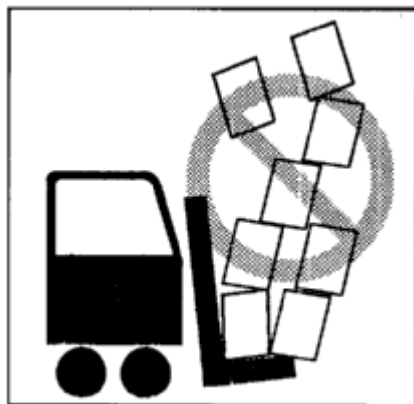

2. Töötage ainult stabiilsete koormatega. Koormas võib olla ebastabiilseid materjale, mis võivad kergesti libiseda või kellelegi peale kukkuda.

### HOIATUS

**Ärge töötage koormaga siis, kui mõned selle lahtised osad ulatuvad üle koormatõe pikenduse või kui mõni koorma osa võib koormast välja kukkuda.**

3. Seadke mõlemad kahvlid kelgu keskpunktist võrdsele kaugusele. See aitab koorma kelgu keskele paigutada. Asetage kahvlid koorma maksimaalseks toetamiseks nii laiali, kui koorem seda võimaldab. Paigutage koorem kahvlite keskele.

Kui koorem ei ole paigutatud kahvlite keskele, võib see maha kukkuda, kui pöörate või sõidate üle konaruse. Tasakaalust väljas koorem suurendab tõstuki ümberpaiskumisohtu.

Veenduge, et kahvlite fiksaatorid hoiavad kahvleid paigal.

4. Kontrollige sõidupinna olukorda. Veenduge, et põrand on piisavalt tugev tõstuki ja koorma jaoks.

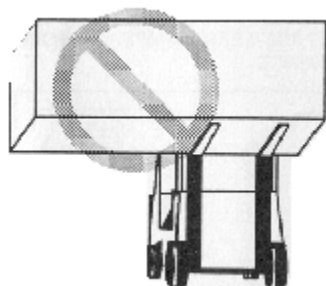

## Koormaga töötamine, selle tõstmine, langetamine ja kallutamine

TÕSTE JA KALLUTUSE funktsioone juhitakse eraldi kangidega..

Hüdrauliliste funktsioonide kiirusi juhitakse kangide asendi abil. Mida kaugemale NEUTRAALSEST asendist on kang viidud, seda kiiremad on hüdraulilised funktsioonid.



Ärge tõstke ega lükakake esemeid, mis võivad kukkuda peale tõstukijuhile või kõrvalseisjatele. Ärge unustage, et turvakaare ning koormatoega varustatud tõstuk kaitseb küll tõstukijuhti kukkuvate esemete eest, kuid ei suuda teda kaitsta iga võimaliku löögi eest.

Tõstuk ilma turvakaareta sellist kaitset ei paku. Vältige virnastatud kauba liigutamist, mis võib paigast nihkuda ja kukkuda. Tööpiirkonnas viibivad ülejäänud töötajad peavad olema ettevaatlikud taolise kauba lähedal töötades. Ärge sõitke ülestõstetud kahvlitega, ka ilma koormata.

### HOIATUS

Hoiduge ise ja hoidke teisi tõstuki mastist eemal. Mitte mingil juhul ärge lubage kedagi kahvlite alla või nende peale. **MITTE MINGIL JUHUL** ärge asetage käsi, pead ega jalgu läbi masti, kelgu või tõstekettide lähedale. See hoiatus kehtib mitte ainult tõstukijuhi vaid ka abilise kohta. Abiline ei tohi olla koorma ega masti lähedal, kui tõstukijuht koormaga töötab. Mastil on liikuvad osad, mis võivad põhjustada tõsiseid kehavigastusi.

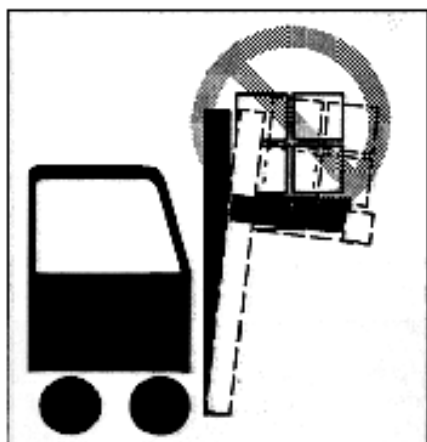

Tõstke ja langetage koormat hoides masti vertikaalses või kergelt tahapoole kallutatud asendis. Kallutage tõstetud koorem ette ainult siis, kui olete otse mahalaadimispaiga kohal. Kui kahvlid on koorma peale võtmiseks või maha panemiseks üles tõstetud, hoidke kaldenurka mõlemas suunas minimaalsena. Taha- ja ettekallutusest on abi, kuid need mõjutavad ka stabiilsust kül- ja pikisuunas. Ärge kallutage kummaski suunas vajalikust rohkem töötades ülestõstetud koormaga. Kui mast on ette kallutatud ja koorem üles tõstetud, võib tõstuk ümber paiskuda.

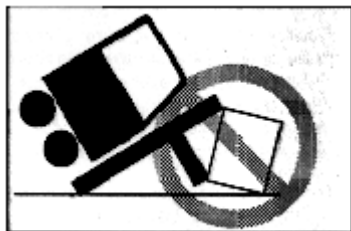

## HOIATUS

Kui koorem on tõstetud, võib tõstuk ümber paiskuda suunaga ettepoole. Ettepoole ümber paiskumine on veel tõenäolisem ette kallutamisel, pidurdusel, edasiliikumisel või kiirendamisel tagasikäigul.

**TÕSTUKI ÜMBERPAISKUMISEL ÄRGE HÜPAKE VÄLJA!  
HAARAKE TUGEVALT ROOLIST, LEIDKE JALGADELE  
TOETUSPUNKT JA TOETUGE ETTEPOOLE NING  
EEMALE LÖÖGIPUNKTIST.**

**Koormaga töötamine, koorma pealevõtmine ja maha panemine**

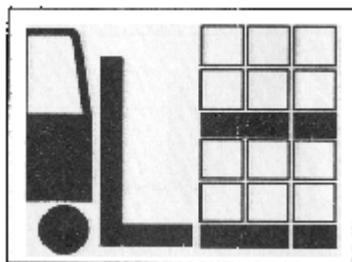

1. Lähenege koormale ettevaatlikult. Veenduge, et tõstuk paikneb koorma suhtes risti. Tõstke kahvlid koorma pealevõtmiseks vajalikule kõrgusele.

2. Liikuge aeglaselt edasi kuni kahvlid on koorma alla viidud. Kahvlid peavad toetama vähemalt kaht kolmandikku (2/3) koorma pikkusest.

Veenduge, et koorem on kahvlite keskel. Kontrollige, et kahvlid ei ulatu koormast ettepoole vältimaks tõstetava koorma taga paiknevate materjalide või seadmete vigastamist.

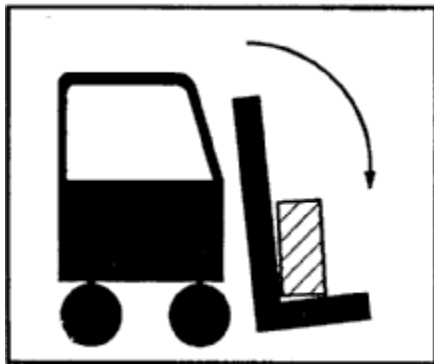

Kui kahvlid on koormast pikemad, viige need koorma alla nii, et kahvlite otsad ei ulatuks koormast ettepoole. Tõstke koorem aluspinnalt üles. Liikuge mõned sentimeetrid tagasi, seejärel asetage koorem maha ja liikuge aeglaselt edasi koorma paigutamiseks vastu kelku. Kallutage masti tagasi vaid niipalju, et koorma saaks maast üles tõsta.

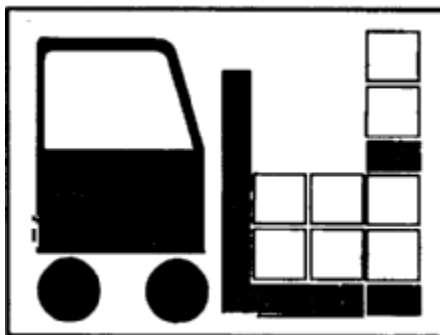

3. Kui koorem on maha asetatud, kallutage mast ette püstasendisse ja langetage koorem. Kallutage mast ette, et kahvlid saaks sujuvalt eemaldada. Sõitke tõstukiga ettevaatlikult tagasi kahvlite eemaldamiseks koorma alt.

4. Koorma tõstmisel virnast kallutage mast aeglaselt taha ja liikuge tõstukiga virnast eemale. Kui koorem on virnast eemal, langetage see transportimiseks. Sõites hoidke koormat alati nii madalal kui võimalik ja tahakallutatult. Langetuskiirust juhitakse kangi abil. Langetage koorem alati aeglaselt ja sujuvalt. Viige juhtkang pikkamisi tagasi neutraalasendisse, et koorem maha ei kukuks või tõstuk koorma järsu peatumise tõttu ümber ei paiskuks.



5. Koorma paigutamiseks virna seadke tõstuk virnaga samale joonele. Tõstke koorem kõrgemale kohast, kuhu soovite selle asetada. Ärge tõstke koormat koha alla, kuhu soovite selle asetada ja “visake” koormat oma kohale. See operatsioon nõuab lisaenergiat, eriti elektritõstuki puhul. Olge ettevaatlikud, et mitte vigastada või paigast liigutada kõrvalolevat kaupa.

## HOIATUS

**Liikuge ettevaatlikult ja aeglaselt, kui koorem on virna kohale tõstetud. Kui koorem on üles tõstetud, on tõstuki ja koorma raskuskese palju kõrgem ning tõstuk võib ümber paiskuda.**

**TÕSTUKI ÜMBERPAISKUMISEL KÜLJELE VÕI SUUNAGA ETTEPOOLE ÄRGE HÜPAKE VÄLJA! HAARAKE TUGEVALT ROOLIST, LEIDKE JALGADELE TOETUSPUNKT JA TOETUGE ETTEPOOLE NING EEMALE LÖÖGIPUNKTIST.**

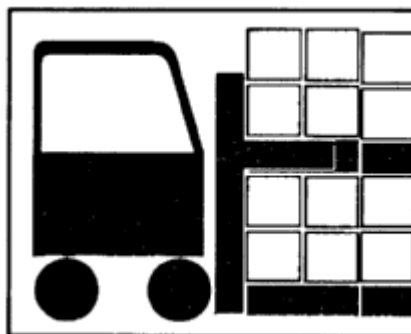

Liikuge aeglaselt edasi. Kui koorem on valmis virna asetamiseks, kallutage mast vertikaalsesse asendisse ja langetage koorem. Langetage kahvleid vaid niipalju, et need saaks koorma alt eemaldada. Ärge langetage kahvleid nii, et need koorma all mööda pinda lohisevad. Kallutage masti ette vaid niipalju, et kahvlid saaks koorma alt sujuvalt eemaldada. Liikuge ettevaatlikult tagasi kahvlite eemaldamiseks koorma alt. Sõidu ajaks langetage kahvlid.

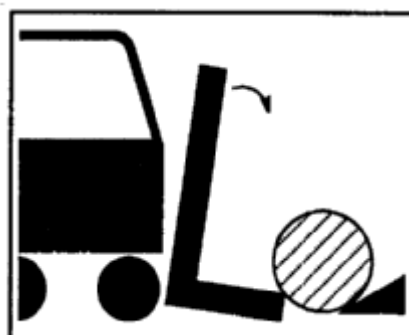
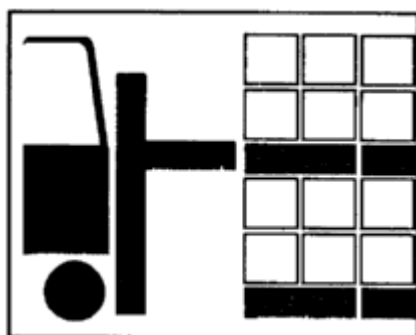

6. Ümmarguste esemete tõstmisel asetage eseme taha tõkised. Kallutage mast ettepoole nii, et kahvlid saaksid piki põrandat tõstetava objekti alla libiseda. Kallutage mast täiesti tagasi, et aidata koormal kahvlitel püsida.

**NB!** Mitte iga kaupa ei saa tõsta kasutades vaid tõstuki kahvleid. Mõned kaubad nõuavad spetsiaalseid lisaseadmeid.

## Koormaga töötamine, sõitmine



### HOIATUS

Vältige järsku paigaltvõttu. Järsk liikumine võib põhjustada tõstuki ümberpaiskumise. Inimesed ja kaup võivad viga saada.



1. Langetatud koormaga liikudes hoidke koormat vastu kelku ja masti taha kallutatuna. See aitab koormat kahvlitel hoida ning tagab hea stabiilsuse.

2. Sõitmisel tõstke kahvleid ainult niipalju, et kaup maast lahti tõsta.

